

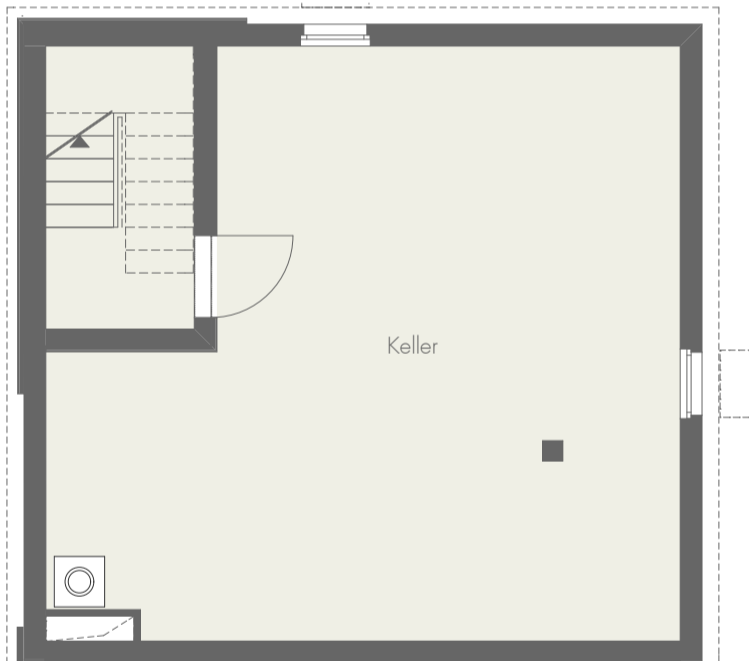

EG



UG

## Townhouse 1 UG, EG

Wohnfläche  $\approx 138 \text{ m}^2$   
Anzahl Zimmer 5

UG:  
Keller\*\* 45,50 m<sup>2</sup>

EG:  
Wohnen/Essen 37,00 m<sup>2</sup>  
Entrée 2,50 m<sup>2</sup>  
Abstellraum (AR) 2,50 m<sup>2</sup>  
Terrasse\* 6,50 m<sup>2</sup>  
Garten\*\* 65,50 m<sup>2</sup>

\*Terrasse ist zu 50% in die Wohnfläche eingerechnet  
\*\*Garten und Untergeschoss sind nicht in die Wohnfläche eingerechnet

1 2 3m

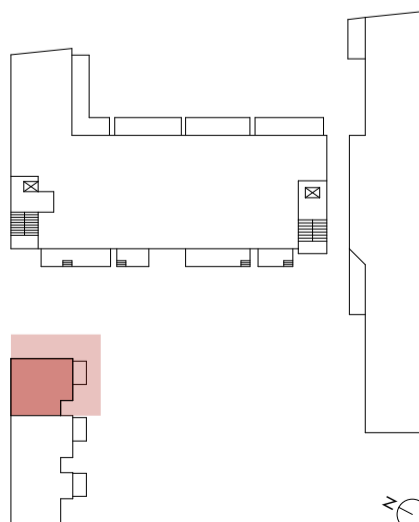
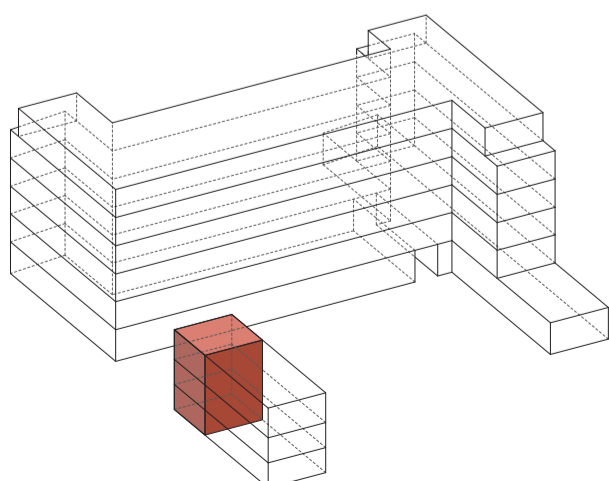

## Townhouse 1

Lehrter Straße 17  
10557 Berlin  
Seite 1/2

Bauherr  
Immobilienverwaltungs GmbH  
Charlottenstraße 16  
10117 Berlin

Architekten  
Baumhauer  
Gesellschaft von Architekten

Planungsstand Juli 2014. Flächen- und Maßangaben sind Richtwerte. Änderungen gemäß Baugenehmigung und Ausführungsplanung vorbehalten. Maßgeblich sind die Vereinbarungen in den notariellen Kaufverträgen. Kücheneinrichtung, Waschmaschine und Möblierung sind nicht im Leistungsumfang enthalten.

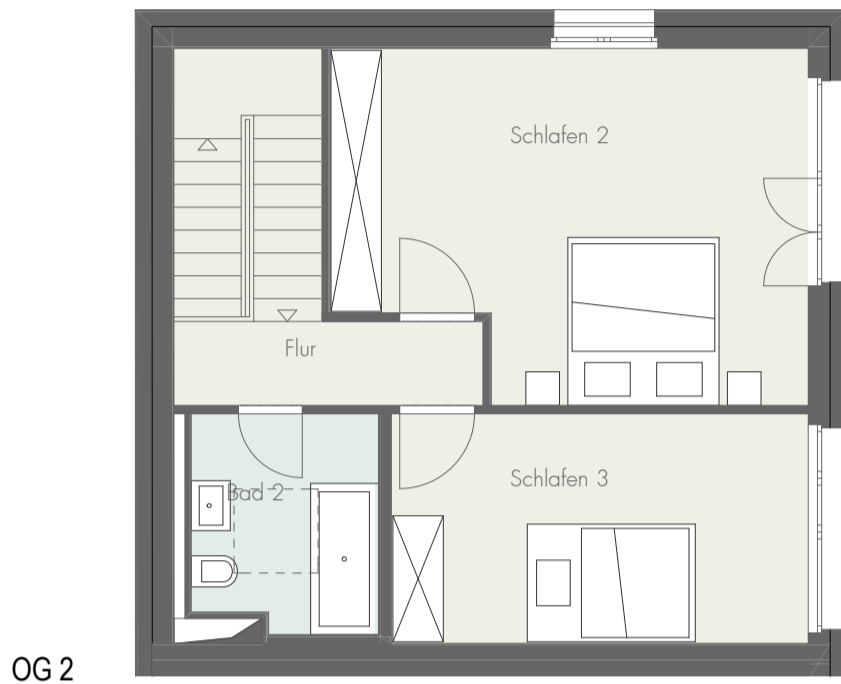

OG 2

## Townhouse 1 OG 1, OG 2

Wohnfläche  $\approx 138 \text{ m}^2$   
Anzahl Zimmer 5

OG 1:  
Wohnen  $26,00 \text{ m}^2$   
Schlafen 1  $13,50 \text{ m}^2$   
Bad 1  $5,50 \text{ m}^2$   
Balkon\*  $6,00 \text{ m}^2$

OG 2:  
Schlafen 2  $22,00 \text{ m}^2$   
Schlafen 3  $13,50 \text{ m}^2$   
Bad 2  $5,50 \text{ m}^2$   
Flur  $3,50 \text{ m}^2$

\*Balkon ist zu 50% in die Wohnfläche eingerechnet

1 2 3m

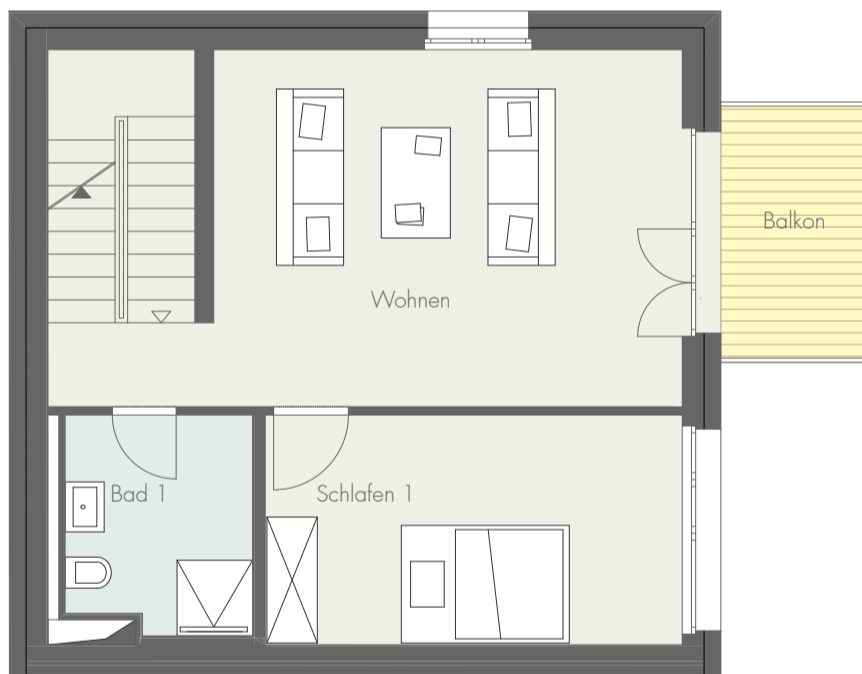

OG 1

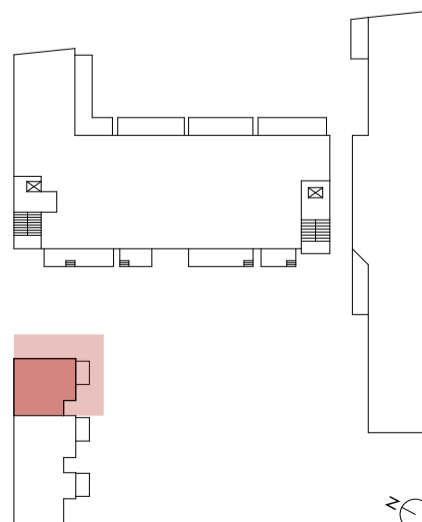
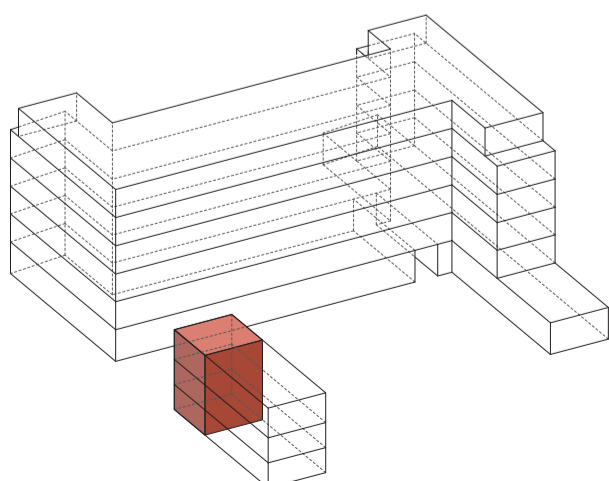

## Townhouse 1

Lehrter Straße 17  
10557 Berlin  
Seite 2/2

Bauherr  
Immobilienverwaltungs GmbH  
Charlottenstraße 16  
10117 Berlin

Architekten  
Baumhauer  
Gesellschaft von Architekten

Planungsstand Juli 2014. Flächen- und Maßangaben sind Richtwerte. Änderungen gemäß Baugenehmigung und Ausführungsplanung vorbehalten. Maßgeblich sind die Vereinbarungen in den notariellen Kaufverträgen. Kücheneinrichtung, Waschmaschine und Möblierung sind nicht im Leistungsumfang enthalten.