

EG

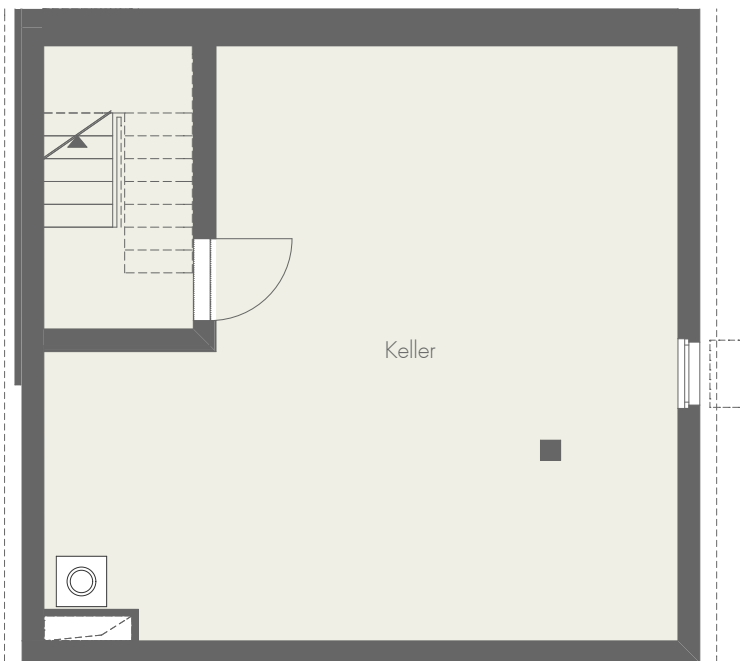

UG

Townhouse 2 UG, EG

Wohnfläche	≈138 m ²
Anzahl Zimmer	5
UG:	
Keller**	45,50 m ²
EG:	
Wohnen/Essen	37,00 m ²
Entrée	2,50 m ²
Abstellraum (AR)	2,50 m ²
Terrasse*	6,50 m ²
Garten**	14,00 m ²

*Terrasse ist zu 50% in die Wohnfläche eingerechnet
 **Garten und Untergeschoss sind nicht in die Wohnfläche eingerechnet

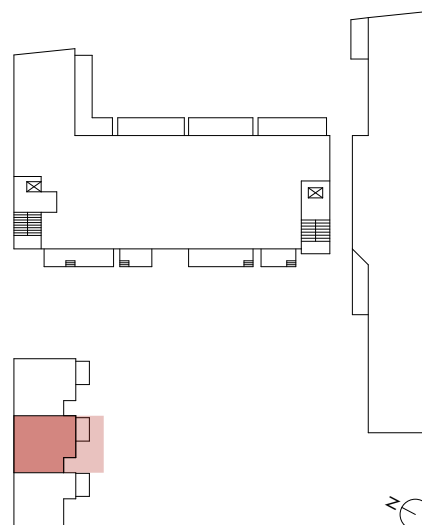
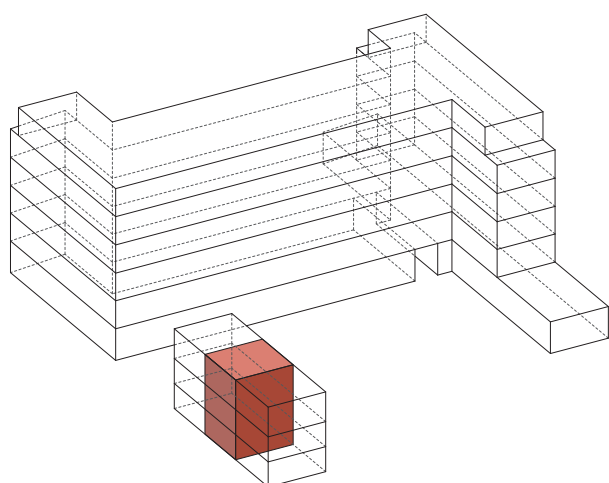
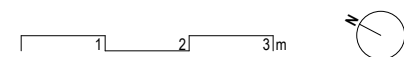

Townhouse 2

Lehrter Straße 17
 10557 Berlin
 Seite 1/2

Bauherr
 Immobilienverwaltungs GmbH
 Charlottenstraße 16
 10117 Berlin

Architekten
 Baumhauer
 Gesellschaft von Architekten

Planungsstand Juli 2014. Flächen- und Maßangaben sind Richtwerte. Änderungen gemäß Baugenehmigung und Ausführungsplanung vorbehalten. Maßgeblich sind die Vereinbarungen in den notariellen Kaufverträgen. Kücheneinrichtung, Waschmaschine und Möblierung sind nicht im Leistungsumfang enthalten.

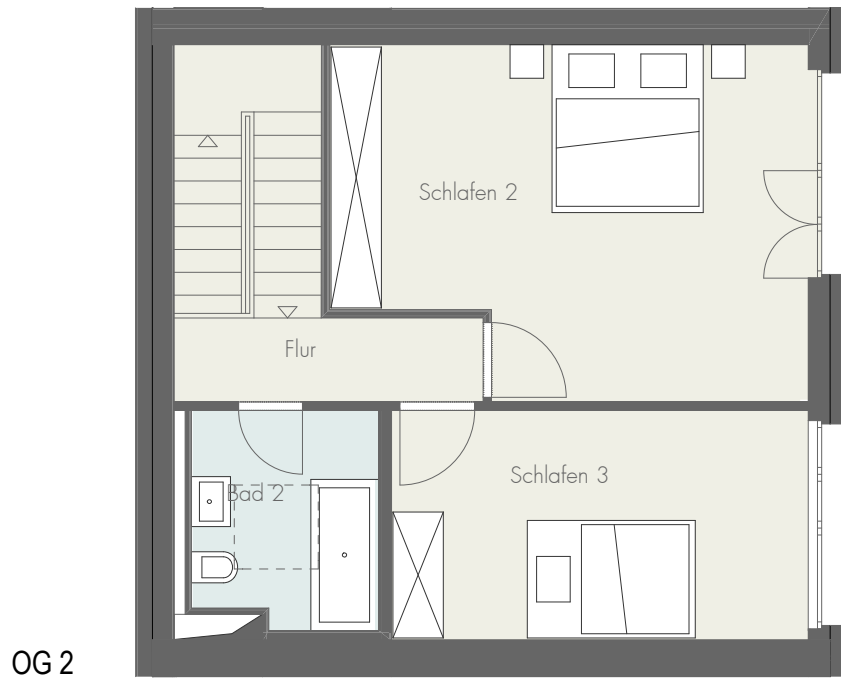

OG 2

Townhouse 2 OG 1, OG 2

Wohnfläche $\approx 138 \text{ m}^2$
Anzahl Zimmer 5

OG 1:
Wohnen 26,00 m^2
Schlafen 1 13,50 m^2
Bad 1 5,50 m^2
Balkon* 6,00 m^2

OG 2:
Schlafen 2 22,00 m^2
Schlafen 3 13,50 m^2
Bad 2 5,50 m^2
Flur 3,50 m^2

*Balkon ist zu 50% in die Wohnfläche eingerechnet

1 2 3m



OG 1

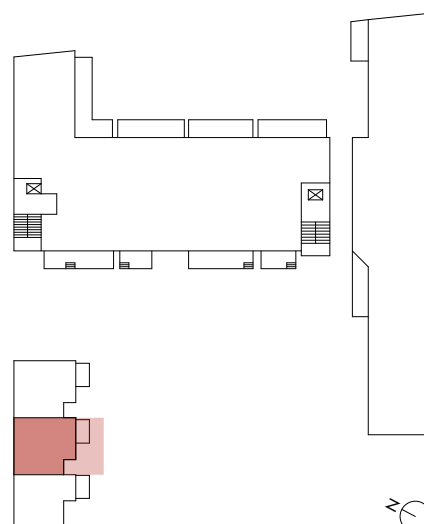
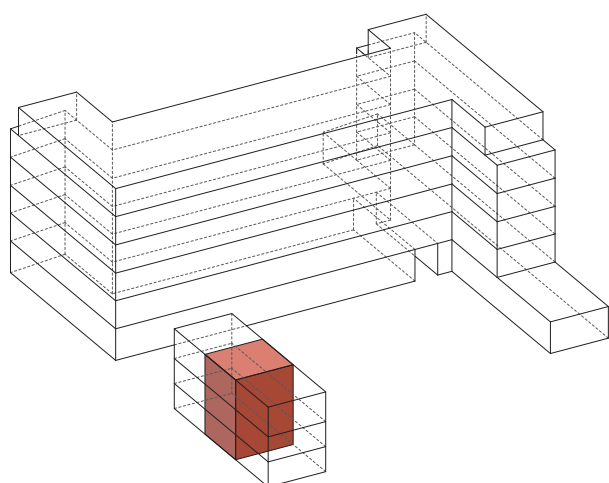

Townhouse 2

Lehrter Straße 17
10557 Berlin
Seite 2/2

Bauherr
Immobilienverwaltungs GmbH
Charlottenstraße 16
10117 Berlin

Architekten
Baumhauer
Gesellschaft von Architekten

Planungsstand Juli 2014. Flächen- und Maßangaben sind Richtwerte. Änderungen gemäß Baugenehmigung und Ausführungsplanung vorbehalten. Maßgeblich sind die Vereinbarungen in den notariellen Kaufverträgen. Kücheneinrichtung, Waschmaschine und Möblierung sind nicht im Leistungsumfang enthalten.